

## بازنگری پلان و تزیینات مقبره ارسلان جاذب و میل ایاز در دوره غزنوی

نجمه موسی تبار

پژوهشگر دکتری باستان‌شناسی، دانشگاه هنر اصفهان

mosatabar@yahoo.com

احمد صالحی کاخکی

دکتری باستان‌شناسی، دانشگاه هنر اصفهان

salehi.k.a@au.ac.ir

### چکیده

روستای سنگ بست در شمال شهرستان فریمان و در فاصله ۳۵ کیلومتری جنوب شرق مشهد واقع شده است. در فاصله یک کیلومتری از روستا، مقبره‌ای به شکل چهارتاقی با گنبدی بر فراز آن و مناره‌ای آجری وجود دارد. مقبره مذکور، متعلق به ارسلان جاذب والی توس در زمان سلطان محمود غزنوی است و مناره، معروف به میل ایاز (غلام ترک سلطان محمود غزنوی) است. در پژوهش حاضر به منظور شناخت بیشتر معماری و هنر دوره غزنوی که پیش‌زمینه و منشأ شکل‌گیری معماری دوره سلجوقی است، جزئیات معماری و تزیینات مقبره و مناره نامبرده مورد بررسی دقیق قرار گرفته است. در این راستا، ضمن بازخوانی کتیبه‌های موجود که بخش زیادی از آن تخریب شده است، برای نخستین بار متن کتیبه‌ها و تزیینات بنا، اعم از تزیینات آجری، گچ‌بری و نقاشی، با جزئیات کامل بازسازی، اجرا و مورد مطالعه تطبیقی قرار گرفته است.

بازنگری پلان مقبره و مناره نیز، از جمله دست‌آوردهای این پژوهش است. مقبره ارسلان جاذب برخلاف موقعیت اصلی آن، تاکنون در تمامی منابع موجود، به صورت بنایی منفرد معرفی شده است، در حالی که طبق مطالعات و مشاهدات این پژوهش، ارتباط مقبره با بنای مجاور که مسجدی شبستانی است و پیوند مناره با بنای رباطی دوحیاطه، آشکار و مسلم شد. اطلاعات به شیوه مطالعات کتابخانه‌ای و مشاهدات میدانی گردآوری شده و نتایج به‌دست‌آمده، با مطالعه و تحلیل داده‌ها و انجام مطالعات تطبیقی صورت گرفته است.

### واژگان کلیدی

سنگ بست، مقبره ارسلان جاذب، میل ایاز، معماری و هنر غزنوی

## مقدمه

می‌گذرد و مقبره ارسلان جاذب در فاصله ۱ کیلومتری از آن واقع شده است. نام سنگ بست با نام ارسلان جاذب پیوند خورده است، چراکه وی در زمان سلطان محمود غزنوی، حدود سال‌های ۳۸۹-۴۲۱ هـ ق والی توس بوده و ساخت رباط و چندین بنای دیگر در سنگ بست، منسوب به اوست.

آنچه در بقایای معماری مجموعه سنگ بست که بنیان آن در دوره غزنوی نهاده شده است مشاهده می‌شود، همان عناصر و ویژگی‌های معماری و تزیینات وابسته به معماری دوره سامانی است. این شاخصه‌های معماری و تزیینات در دوره غزنوی رشد کرده و زمینه‌ساز شکل‌گیری معماری مطرح و شناخته‌شده‌ای است که در دوره سلجوقی نمود پیدا می‌کند.

دشت سنگ بست یکی از بخش‌های اصلی فریمان و در شمال دشت فریمان قرار دارد. روستای سنگ بست در فاصله ۳۷ کیلومتری از مرکز شهرستان، به طول جغرافیایی "59 33.00 و عرض جغرافیایی" 43.16' 46 59 و ارتفاع 1115 متر از سطح دریا واقع شده است. طبق متون تاریخی به‌جای مانده از قرن چهارم هـ ق به بعد، از این نقطه با نام «سنجیست» معرب سنگ بست، یاد شده است و محل عبور کاروان‌های بازرگانی و منزل معروفی بین نیشابور و سرخس بوده است (سمعانی، ۱۳۸۲: ۲۵۹/ حموی، ۱۳۵۶: ۱۱۲/ ۱۳۳۲: ۱۳۳/ اثیر، ۱۳۷۳: ۱۴۶، ذهبی، بی‌تا: ۳۸۸).

در حال حاضر نیز جاده آسفالت‌ه مشهد به سرخس از کنار آن

## پیشینه پژوهش

در چند دهه اخیر پژوهش‌هایی صرف در رابطه با توصیف مختصر بنای مقبره و تزیینات آن به صورت بنایی منفرد انجام گرفته است. از جمله: بررسی و توصیف مقبره و مناره (پوپ، ۱۳۸۷: ۱۵۰۶-۱۵۰۵/ دیتز، ۱۳۸۷: ۱۱۳۷). بررسی و بازخوانی اولیه کتیبه‌ها در سال ۱۳۵۷ م. هـ ش توسط آقا و خانم «سوردل» صورت گرفت (Sourdel & Sourdel, 1979: 112-113) که در منبع فوق، ترتیب شماره آیات، اشتباه ثبت شده است. «تقی‌بینش» نیز در مقاله‌ای، کتیبه زیر گنبد را غیرقابل بازخوانی دانسته و به نقل از محققین پیشین، کتیبه را تکرار کلمه «محمود» خوانده است (بینش، ۱۳۵۲: ۶۸-۵۲) درحالی‌که چنین کلمه‌ای در کتیبه‌های موجود در مقبره، وجود ندارد.

همچنین مقالاتی درباره موقعیت سیاسی ارسلان جاذب و توصیف بسیار مختصر مقبره وی نیز منتشر شده است (کیانی، ۱۳۸۲: ۱۷۳/ مهدوی، ۱۳۷۹: ۱۳۱/ غروی، ۱۳۵۶: ۱۰/ عطاردی، ۳۴۹: ۱۳۸۱). از اولین اقدامات مرمتی صورت گرفته روی مقبره و مناره، اطلاعی در دست نیست. مستندنگاری و برداشت پلان مقبره و مناره نیز، توسط «ابراهیم‌نیا» در سال ۱۳۸۴ هـ ش به‌طور اجمالی و با اندکی خطا صورت گرفته است.

به‌طور کلی علی‌رغم انجام پژوهش‌های مذکور، شناخت دقیقی نسبت به بنای مقبره ارسلان جاذب، مناره مجاور آن و فضای پیرامون مقبره، وجود ندارد. در تمامی پژوهش‌های موجود مقبره و مناره را به عنوان بنایی منفرد مطرح و به اختصار معرفی کرده‌اند. بدین ترتیب فضای پیرامون آن، یعنی محیطی که این مقبره داخل آن قرار گرفته تاکنون ناشناخته باقی مانده است.

## شناخت عناصر و ویژگی‌های معماری دوره غزنوی

با استناد به متون تاریخی بنای مقبره ارسلان جاذب و مجموعه پیرامون آن در ابتدای قرن چهارم هـ ق در دوره غزنوی ایجاد شده است (سمرقندی، ۱۳۸۲: ۱۷۶) ظهیری نیشابوری، ۱۳۳۲: ۱۳/ مینینی، ۱۳۸۶: ۳۱۲-۳۱۱). آثار معماری متعلق به این دوره در خاک ایران امروزی بسیار محدود و اطلاعات ما بیشتر معطوف به آثار موجود در افغانستان امروزی، به‌ویژه غزنه است. از جمله ویژگی‌های شناخته شده معماری غزنوی، موارد ذیل را می‌توان برشمرد:

بکاربردن مصالح سست و ضعیف؛ استفاده از آجر در جرزها، ستون‌ها، مناره‌ها و بخش‌هایی از بنا که نیاز به مقاومت بیشتر داشته است و کاربرد خشت در سایر بخش‌ها؛ بکارگرفتن سنگ با تزیین منبت و یا مشبک، گچ‌بری‌های رنگین، خطاندازی و نقش‌اندازی عمیق روی گچ و گاه ساخت حجم‌های گچی رنگ‌آمیزی شده و نقاشی اغلب در نماهای داخلی؛ کاربرد محدود کاشی فیروزه‌ای و یا کاشی‌های تک‌رنگ با رنگ‌های متنوع، اشکال هندسی گوناگون و نقوش قالب خورده، ساخت درها و پنجره‌های چوبی گره‌چینی و یا منبت‌کاری شده، تزیین آفریزهای بنا با کتیبه‌های کوفی آجری و عمیقاً تراش خورده؛ ساخت وجه بیرونی کاخ‌ها و عمارات شبیه به قلعه با برج و بارو و دیوار بلند و مستحکم؛ خانه‌هایی با چهار ایوان و اتاق‌هایی چهارگوش با طرح محوری و متقارن (اتینگهاوزن، ۱۳۷۶: ۸۳-۸۰/ پوپ، ۱۳۸۷: ۱۱۹۶).

در ادامه این پژوهش جهت شناخت هرچه بیشتر عناصر معماری دوره غزنوی در خاک ایران کنونی، پلان و تزیینات مقبره ارسلان جاذب و میل ایاز، با نگاهی دقیق و با توجه به بافت معماری

ایجاد شده که عمق فرش انداز مرکزی، کمی بیشتر است. تعداد زیادی قطعات آجر تراش متعلق به حروف کتیبه‌ای با رسم الخط کوفی، در این مکان به چشم می‌خورد (تصویر ۲).

شواهد موجود نشان‌دهنده وجود مسجدی شبستانی، در این نقطه است که مقبره ارسلان جاذب در گوشه شرقی آن واقع شده است. در متون تاریخی و گزارش سیاحان نیز به هم‌جواری آرامگاه ارسلان جاذب با مسجد و کاروانسرای در آن مکان، در مکانی که توسط خود او احداث شده بود، اشاره نموده‌اند (سمرقندی، ۱۳۸۲: ۱۱۷۶/ظهیری نیشابوری، ۱۳۳۲: ۱۳/مینوی، ۱۳۸۶: ۳۱۱ و ۳۱۲). در واقع دو ورودی از چهار ورودی مقبره؛ به عنوان ورودی‌های مسجد و دو

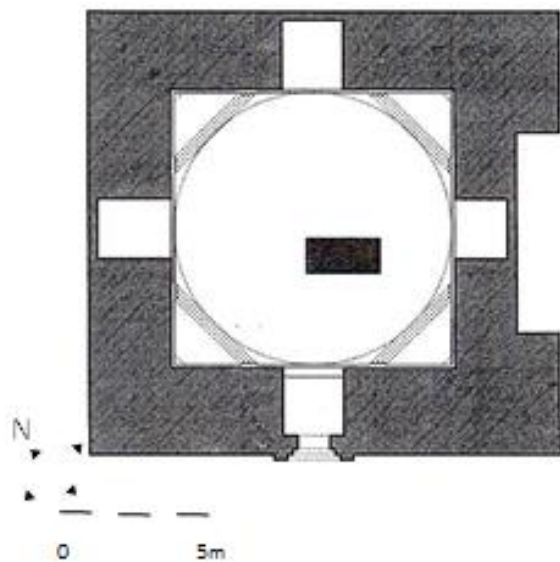

تصویر ۱-۱. پلان مقبره ارسلان جاذب. ترسیم: کنعانی، ۱۳۵۹.

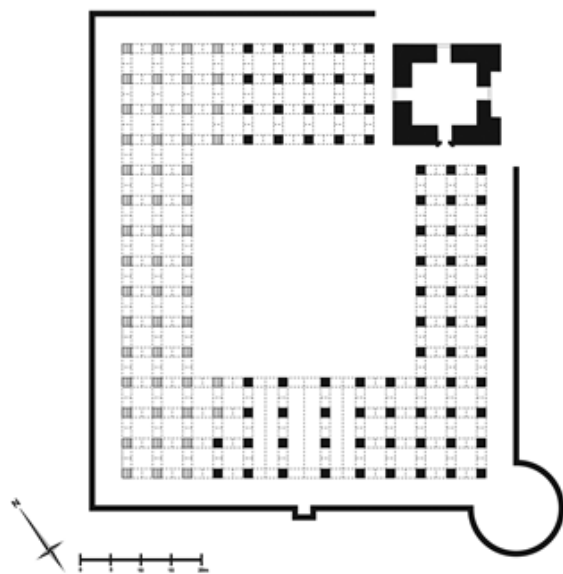

تصویر ۱-۲. پلان فرضی مسجد سنگ بست. ترسیم: نگارندگان، ۱۳۹۱.

پیرامونشان، مورد بازنگری، بررسی و مطالعه تطبیقی قرار گرفته است.

### عناصر معماری و بازنگری پلان مقبره ارسلان جاذب

مقبره ارسلان جاذب در سال ۱۳۱۰ هـ ش با شماره ۱۶۴ در فهرست آثار ملی به ثبت رسیده است. بنای نام‌برده در میان مجموعه‌ای از بناهای ویران، در کنار ویرانه‌های شهر کهن سنگ بست، واقع شده است. برخلاف تصور موجود که آن را بنایی یادبودی منفرد، انگاشته‌اند که مناری در فاصله ۳۳ متری آن قرار دارد؛ جزئی برجای‌مانده از یک مجموعه بزرگ و بسیار پیچیده و وسیع است.

سنگ بست کهن شامل بقایای ویران شهری مستطیل شکل و کاملاً قرینه، محصور با دیواری دفاعی با ۱۸ نیم برج مدور و دو دروازه در ضلع شمالی و جنوبی و خندقی دورتادور آن است. مقبره ارسلان جاذب در کنار این شهر ویران، خارج از دیوار دفاعی در میان بقایای چندین بنای ویران قرار گرفته است. قابل‌ذکر است تمامی بناهای موجود در این مجموعه، در جهت شمال شرقی- جنوب غربی، یعنی دقیقاً در راستای قبله ساخته شده است. این امر حاکی از طراحی و ایجاد سنگ بنای اولیه شهر و مجموعه، در دوره اسلامی است.

بنای مقبره در حال حاضر به شکل گنبدخانه‌ای دواشکوبه، با پلانی مربع شکل و تقریباً قرینه، به صورت منفرد و بدون ارتباط با بناهای پیرامون تصور و بازسازی شده است. گنبدخانه با تبعیت از جهت قبله ساخته شده و بنای اولیه دارای چهار ورودی در چهار ضلع بنا بوده است. در بازسازی صورت گرفته، سه ورودی به طور کامل مسدود شده و تنها ورودی ضلع جنوب غربی، جهت دسترسی به فضای داخلی - با دری آهنی- در نظر گرفته شده است.

در این بازسازی، نه‌تنها تغییراتی در نحوه بازسازی طاقگان ورودی ضلع جنوب غربی رخ داده، بلکه ورودی اصلی بنا؛ یعنی ضلع جنوب شرقی، نادیده انگاشته و مسدود شده است (تصویر ۱-۱). احتمالاً مسدود نمودن ورودی‌ها به منظور حفاظت از بنا صورت گرفته است ولی تغییرات و نحوه بازسازی مقبره به شکل مذکور، ناشی از عدم شناخت دقیق پلان مقبره و نادیده گرفتن ارتباط آن، با بناهای مجاور است.

با توجه به تخریب و فرسایش بسیار شدید بافت پیرامونی مقبره، تشخیص چگونگی پلان بنا و موقعیت مقبره نسبت به آن، تنها با توجه به عکس‌های هوایی امکان‌پذیر است. طبق آنچه در عکس‌های هوایی مشاهده می‌شود، بنای واقع در مقابل ضلع جنوبی و غربی مقبره، دارای حیاطی مرکزی است که از چهار سو با ردیف ستون‌ها، جرزهایی مربع شکل، احاطه شده است (تصویر ۱-۲). در میانه دیوار ضلع جنوب غربی بنا، فرورفتگی محراب قابل تشخیص است. در مقابل این ضلع، چهار ردیف ۱۲ تایی ستون وجود دارد و سه فرش‌انداز عمیق در بخش میانی ستون‌ها و عمود بر دیوار قبله،



تصویر ۲. قطعات آجر تراش موجود بر سطح مسجد سنگ بست. عکس: نجمه موسی تبار، ۱۳۹۱.

این قسمت بخشی از مجموعه و به ویژه مسجد، تلقی می‌شود و نه بنایی کوشکی و منفرد.

#### مطالعه تطبیقی تزیینات مقبره ارسلان جاذب

نمای بیرونی مقبره کاملاً ساده و بدون هیچ آرایه‌ای ساخته شده است. با توجه به قرارگیری مقبره داخل کالبد مسجد، سادگی نمای بیرونی تا حدودی قابل توجیه است. ولی تزیینات داخلی بنا، شامل نقش‌اندازی یا شیاراندازی عمیق بر روی سطوح گچی، نقاشی بر روی گچ و آجرکاری است. دو ردیف کتیبه کوفی، یکی آجری و دیگری نقاشی، بر زمینه گچ نیز، از جمله تزیینات داخلی بنا، محسوب می‌شود.

تزیینات آجرکاری داخل مقبره عبارت است از: آجرهای آهیانه گنبد که به شیوه خفته راسته تا رسیدن به مرکز گنبد چیده شده‌اند؛ گوشه‌سازی سکنج‌های مقبره با دو طرح هندسی متفاوت در گوشه‌های شمالی- جنوبی و شرقی- غربی (تصویر ۳) که در تمامی مقالات منتشر شده تاکنون، این طرح به اشتباه تکرار کلمه «محمود» معرفی شده است. در واقع این نقوش به نحوی اجرا شده‌اند که در نگاه اول نوعی کتیبه یا کلمه‌ای شبیه به محمود را،

ورودی دیگر، راه‌های دسترسی به رواق‌ها و شبستان‌های مسجد بوده است. در شرایط فعلی و بدون پیگردی، سایر ورودی‌های احتمالی مسجد، قابل تشخیص نیست. با توجه به مکان قرارگیری مقبره ارسلان جاذب در گوشه شرقی مسجد و مکان قرارگیری مسجد در کل مجموعه، هویداست که ورودی ضلع جنوب شرقی مقبره، در واقع ورودی اصلی محسوب می‌شده که در حال حاضر مسدود شده است.

با استناد به متون تاریخی، تاریخ ساخت و وقف مسجد و کل مجموعه عام‌المنفعه واقع در سنگ بست، به سال‌های ۳۸۹ تا ۴۲۱ هـ ق یعنی دوران والی‌گری و فرمانفرمایی ارسلان جاذب در توس، برمی‌گردد (عتبی، ۱۳۳۴: ۳۲۸، ۲۸۳، ۱۹۹/گردیزی، ۱۳۴۷: ۳۸۵/بیهقی، ۱۳۸۳: ۵۰۶، ۶۵۱/سمرقندی، ۱۳۸۲: ۱۳۲). با توجه به نوع پلان مسجد و موقعیت آن نسبت به کل مجموعه، فقط با پیگردی در محوطه است که می‌توان گفت یا مقبره او، از آغاز در زمان طراحی مجموعه به عنوان جزئی از طرح اصلی پیش‌بینی شده بوده و یا بعد از درگذشت ارسلان جاذب در سال ۴۲۰-۴۲۱ هـ ق (بیهقی، ۱۳۸۳: ۱۱۳)، تغییراتی در گوشه پلان مسجد، به عنوان بانی این مجموعه رفاهی و وقفی ایجاد شده است. در هر دو حال،

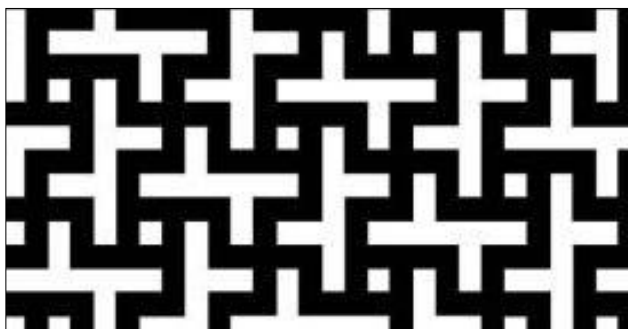

ب

ب: آجرکاری سکنج‌های شمالی و جنوبی

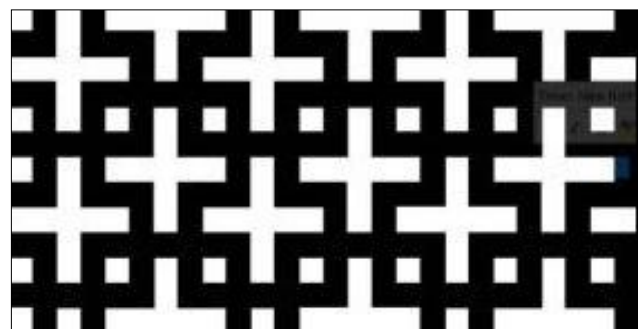

الف

تصویر ۳. الف: آجرکاری سکنج‌های شرقی و غربی  
ترسیم: نگارندگان، ۱۳۹۱.

نشان‌دهنده همزمانی یا فاصله کم زمان ساخت مسجد و مقبره است. سبک آجرکاری‌های موجود در مقبره با آثار دوره غزنوی و سلجوقی قابل مقایسه است. به طور مثال آجرچینی زیر گنبد، شبیه به گنبد برج دماوند (برج شبلی) مربوط به قرن پنجم هـ ق. است (Stronach & Young, 1996, PL.IIIc). این سبک در گنبد‌های کوچک فضای حدفاصل گنبدخانه تاج‌الملک و ایوان شمالی در مسجد جامع اصفهان از دوره سلجوقی، نیز قابل مشاهده است. تزیینات آجری سکنج‌ها نیز که پیش‌زمینه تزیینات آجری پیشرفته در دوره سلجوقی است در نمونه‌های موجود در رباط شرف و رباط ملک، قرون پنجم و ششم هـ ق در خراسان به وفور اجرا شده است (تصویر ۵).

سبک اجرای حروف کتیبه آجری موجود در مقبره، به حروف کتیبه آجری باقی مانده در رباط زیارت خواف، از دوره غزنوی و سلجوقی، همچنین برج‌های پیرعلمدار و چهل‌دختران دامغان، مربوط به اوایل قرن پنجم هـ ق. شبیه است. نمونه پیشرفته‌تر این سبک را، در کتیبه‌های زیر گنبد‌های تاج‌الملک و نظام‌الملک و به تبع آن، سایر آثار شاخص سلجوقی می‌توان دید. وجه تمایز آثار اوایل دوره غزنوی در ایران با نمونه‌های سلجوقی؛ افزایش قابل توجه تزیینات آجری و گچ‌بری در آثار سلجوقی، نسبت به آثار پیشین خود است.

در ذهن تداعی می‌کند، درحالی‌که واقعیت امر چنین نیست. این سبک آجرچینی بعداً در دوره سلجوقی با پیشرفت و پیچیدگی بیشتر، به یکی از ویژگی‌های شاخص آن دوره تبدیل شد. کتیبه کوفی آجری دورتادور گلوبی گنبد، با آجرتراش اجرا شده و دربرگیرنده سه آیه از آیات قرآن مجید است. ابتدای کتیبه شامل دو آیه است (انبیاء: ۳۴-۳۵) که حدود دوسوم از محیط زیر گنبد را به خود اختصاص داده است و در ادامه با اضافه کردن کلمه «الملک لله»، از اواسط آیه ۱۰۱ سوره یوسف، اجرا شده است (Sourdel, 1979: 112-113). در انتها نیز نام «السرخسی» معمار بنا، اجرا شده که نیمی از آن تخریب شده است (تصویر ۴). مضمون آیات مذکور، به عدم جاودانگی بشر، قدرت بی‌حد و مرز خداوند و بازگشت انسان‌ها به سوی خداوند دلالت دارد که با کاربری بنا مناسبت دارد.

مقایسه سبک اجرای کتیبه فوق با کتیبه بالای مناره ایاز، علی‌رغم وجود تفاوت‌های جزئی، وجود تشابهاتی در نحوه اجرای حروف و چیدمان آن را نیز آشکار می‌کند. در انتهای متن کتیبه در هر دو بنا، نام «السرخسی» دیده می‌شود. ظاهراً سازنده هر دو کتیبه نیز یک شخص بوده است. قطعات آجر تراش به‌دست‌آمده از سطح مسجد (تصویر ۲) نیز کاملاً مشابه حروف کتیبه مقبره و مناره ایاز است و با همان رسم‌الخط و سبک ساخته شده است که

بسم الله الرحمن الرحيم و ما جعلنا لبشر من قبلك الخلد افان مت فهم الخالدون

كل نفس ذائمه الموت و نبلوكم بالشر و الخير فنته الينا ترجعون

الملك لله انت ولي في الدنيا و الاخره توفنى مسلما و الحقنى بالصالحين  
 الرضوي



چهل دختران دامغان از اوایل قرن پنجم هـ ق؛ ورودی و بدنه برج پیرعلمدار دامغان مربوط به ۴۱۷ هـ ق نیز وجه تشابه زیادی دارند. بدنه منار مسجد سرخ (میدان) ساوه نیز مربوط به اوایل قرن پنجم هـ ق و مناره مسجد برسیان و پامنار زواره نیز متعلق به همین بازه زمانی در فاصله زمانی کوتاهی بعد از تسلط کامل حکومت سلجوقی در ایران ساخته شده‌اند ولی ابقای ویژگی‌های معماری دوره غزنوی و پیشرفت و تکامل آن در این بناها در شیوه شیاراندازی ساده روی گچ کاملاً آشکار است.

تزیینات نقاشی موجود در مقبره عبارت است از: تزیین حاشیه‌های گچ‌بری دیوار گنبدخانه که در بخش پیشین ذکر شد؛ تزیین قاب روزن‌های اشکوب دوم و دورتادور قوس سکنج‌ها که با رنگ زرد رنگ‌آمیزی شده و با رنگ سفید به‌گونه‌ای طراحی شده است که نمایی شبیه به آجرکاری به تصویر درآمده است. از مهم‌ترین تزیینات نقاشی مقبره می‌توان به کتیبه‌ای کوفی، بر روی زمینه‌ای

از جمله تزیینات جداره‌های داخلی مقبره، تزیینات گچ‌بری آن است. سطح داخلی دیوارهای مقبره، با لایه ضخیمی از گچ‌اندود و بر روی آن شیارهایی عمیق به شکل خطوط پلکانی نقر شده است و طرحی به صورت آزاد، بدون اندازه یکسان و نامنظم پدید آمده که با رنگ‌های سبز، زرد و آبی رنگ‌آمیزی نموده‌اند. در حال حاضر بخش اندکی از آن باقی مانده است (تصویر ۶). گویا سازنده بنا نمایی زیبا و رنگین، همچون پارچه‌های ابریشمی عتابی بغداد را به نمایش گذاشته است (پوپ، ۱۳۸۷: ۱۵۰۶). در حال حاضر تنها تهِ رنگی از رنگ آبی و سبز، بر روی گچ‌ها دیده می‌شود.

نمونه مشابه شیاراندازی بر روی گچ در مقبره ارسلان جاذب، در آرامگاه سالار سید خلیل، معروف به بابا حاتم، در افغانستان، وجود دارد که مربوط به اواخر دوره غزنوی است (Bivar, 1977: 145). همچنین نماسازی گچی ایجادشده بر روی آجرکاری‌های دوره آل‌بویه در قسمت ورودی مسجد جورجیر اصفهان، برج مقبره



تصویر ۵. نمونه تزیینات آجری رباط شرف. عکس: نجمه موسی‌تبار، ۱۳۹۱.

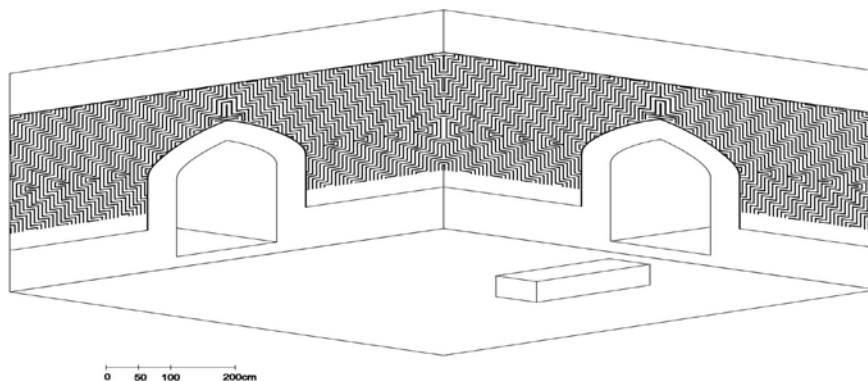

تصویر ۶. طرح گچ‌بری نمای جداره‌های داخلی مقبره ارسلان جاذب. ترسیم: نگارندگان، ۱۳۹۱.

نقش، با گچ‌بری اجرا شده است.

از دیگر تزیینات نقاشی موجود بر نمای داخلی مقبره ارسلان جاذب می‌توان نقش گره‌هایی بر زمینه گچی زیر تاق درگاه‌های ورودی مقبره را نام برد که با رنگ لاجوردی اجرا شده است. فواصل گره‌ها که در هر ورودی دارای طرحی متفاوت از دیگری است، با نقوش اسلیمی به رنگ قهوه‌ای پر شده است. وضعیت فعلی نقاشی‌ها با حدود ۹۰ درصد تخریب، شرایط بسیار بدی دارد. رنگ و نقش زیر تاق درگاه جنوب شرقی تا حدی محو شده و قابل تشخیص نیست.

بر تاق جنوب غربی که بالای ورودی فعلی بنا قرار دارد، گره «هشت و چهار» نقش بسته (تصویر ۱۱) و بر تاق شمال شرقی گره «هشت و چهار لنگه» اجرا شده است (تصویر ۱۲). گره اجرا شده بر تاق شمال غربی، «هشت کند و نیمه چهار لنگه» است (تصویر ۱۳)؛ (فرشته‌نژاد، ۱۳۵۸: ۵۲).

رنگ‌های بکار رفته در نقاشی این چهار درگاه، مانند کتیبه نقاشی شده افریز بنا؛ آبی، سفید، سیاه و قهوه‌ای است. ولی ظرافت موجود در طرح و نقش کتیبه، در آن دیده نمی‌شود. شاید دلیل این امر تجدید طرح یا بازسازی مجدد آن، سال‌ها بعد از اجرای اولیه بوده است. شواهد این امر، بخشی از نقاشی‌های زیر تاق درگاه شمال شرقی است. چرا که بخشی از گچ آن از بدنه جدا شده است. در لایه زیرین، نقشی با همان گره، ولی با رنگی با کیفیتی مشابه رنگ‌های بکار رفته در کتیبه دیده می‌شود. با توجه به وضعیت موجود، گویا بعدها نقوش اولیه با لایه‌ای از گچ پوشانده

از گل و برگ بر روی افریز گچی مقبره اشاره کرد. متن کتیبه دربرگیرنده دو آیه از قرآن مجید است (یونس: ۲۴-۲۵) که دورتادور بنا به طور کامل اجرا شده است (Sourdel, 1979: 112-113).

کتیبه کوفی و برگ‌ها به رنگ سفید بر روی زمینه‌ای لاجوردی اجرا شده‌اند. بخش اعظم کتیبه از بین رفته است اما همان بخش اندک باقی مانده؛ ظرافت، زیبایی و تنوع زمینه گل و برگ بین حروف را در هر ضلع بدنه به خوبی نمایان می‌کند (تصویر ۷ تا ۱۰). سبک اجرای حروف به سبک کوفی گره‌دار در تمام متن یکسان است. طرح گل و برگ زمینه، در میان فضای خالی حروف در ابتدا، به شدت پربزرگ و با پیچش ملایم اجرا شده است ولی هنرمند هرچه جلوتر رفته، از تعداد برگ‌ها کاسته و با پیچش بیشتر ساقه‌ها، فضا را پر کرده است. ضلع شمال شرقی دچار آسیب‌دیدگی زیادی است و طرح آن، قابل تشخیص و برداشت نیست (تصویر ۷). با ادامه کتیبه به سمت پایان ضلع شمال غربی، طرح زمینه هرچه بیشتر رو به سادگی گذاشته و فقط گردش مدور ساقه‌ها، به چشم می‌خورد و تعداد محدودی برگ ترسیم شده است. ولی این سادگی از زیبایی کار نکاسته است.

کتیبه نقاشی این مقبره، با نقاشی مقرنس‌های گنبد بالای محراب مسجد جامع نائین و کتیبه سردر ورودی آن قابل مقایسه است (پوپ، ۱۳۸۷: ۱۵۰۶). رباط ماهی از دیگر بناهای منسوب به دوره غزنوی است. سردر ورودی آن با کتیبه آجری و با تزیینات گیاهی مشابه کتیبه نقاشی افریز مقبره ارسلان جاذب، آراسته شده است. در قسمت ورودی رباط شرف نیز سبک پیشرفته و ظریف‌تر این

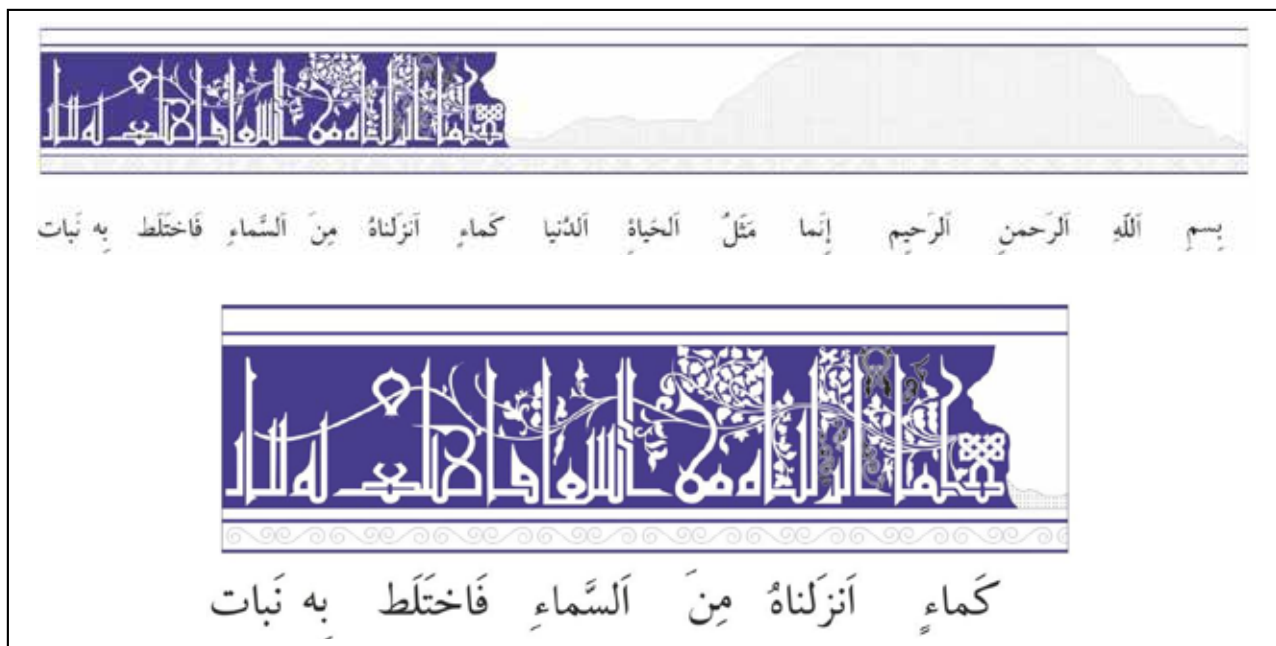

تصویر ۷. طرح بازسازی کتیبه- نقاشی دیواره جنوب غربی مقبره ارسلان جاذب. ترسیم: نگارندگان، ۱۳۹۱.

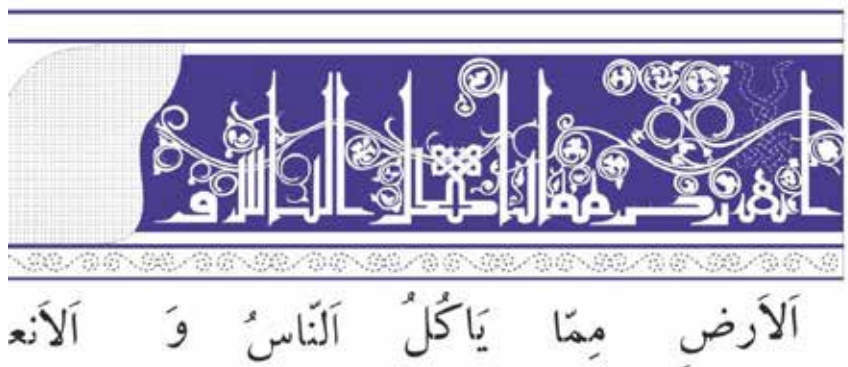

تصویر ۸. طرح بازسازی کتیبه- نقاشی دیواره جنوب شرقی مقبره ارسلان جاذب . ترسیم : نگارندگان، ۱۳۹۱.

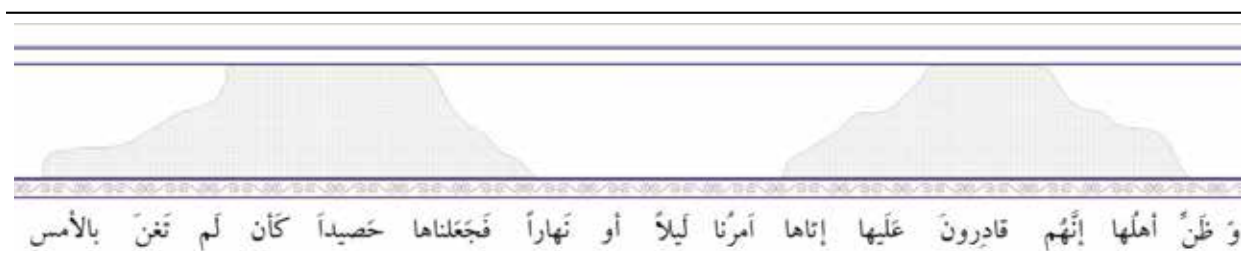

تصویر ۹. طرح بازسازی کتیبه- نقاشی دیواره شمال شرقی مقبره ارسلان جاذب . ترسیم : نگارندگان، ۱۳۹۱.



تصویر ۱۰. طرح بازسازی کتیبه- نقاشی دیواره شمال غربی مقبره ارسلان جاذب. ترسیم : نگارندگان، ۱۳۹۱.



نمونه مشابه چنین نقوشی بر دیواره هیچ‌یک از بناهای معرفی شده قرون چهارم و پنجم هجری مشاهده نشده است. ولی مشابه این نقوش، بر روی ظروف سفالی قرون سوم - چهارم هـ ق که در نیشابور تولید می‌شده است (قوچانی، ۱۳۶۴: ۱۱۸، ۶۷)، دیده می‌شود که گواهی بر رواج این نقوش، در آن برهه از تاریخ در خراسان بوده است. با توجه به مستندات ارائه شده در این بخش، مقبره ارسلان جاذب در واقع آرامگاهی است که در گوشه شرقی مسجدی شبستانی قرار گرفته است. نمای بیرونی دیوار مسجد، رباط و مناره واقع در مجاور آن دارای سبکی یکسان است. ناماسازی هر سه بنا به صورت آجرهایی در ردیف‌های دوتایی است که فضای ما بین آن‌ها با گچ پُر و شیپ‌اندازی شده، ولی سطح بیرونی مقبره کاملاً ساده و متفاوت از دیوار جانبی آن ساخته شده است. تفاوت نمای بیرونی مقبره با نمای مسجد متصل به آن، شاید نشان از الحاق شدن این بنا به گوشه شرقی مسجد باشد. به عبارتی می‌توان گفت شاید یکی از کهن‌ترین مصادیق به‌جای مانده از هم‌جواری مدفن بانی بنا در بنایی بوده که خود ساخته است.

### عناصر معماری میل ایاز

در فاصله ۳۳ متری از مقبره ارسلان جاذب، مناره‌ای آجری با پلانی مدور، با ارتفاع ۲۶/۴ متر وجود دارد (تصویر ۱۴). این مناره نیز به همراه مقبره به شماره ۱۶۴ به ثبت ملی رسیده است. این مناره منسوب به ایاز (غلام ترک و محبوب سلطان محمود غزنوی) است که به ظاهر به صورت مناره‌ای منفرد، با فاصله کمی از مقبره ایجاد شده است. حال آنکه این مناره، در جانب چپ درگاه ورودی رباطی با دو صحن، قرار گرفته است (تصویر ۱۵). بنای مجاور مقبره ارسلان جاذب، رباطی است با پلان مستطیل

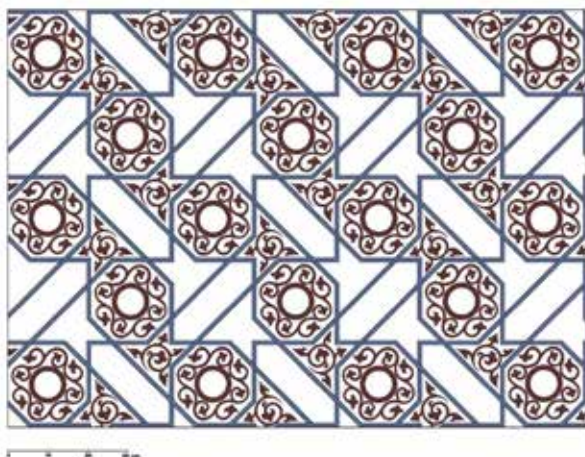

تصویر ۱۳. طرح بازسازی نقاشی زیر تاق شمال غربی مقبره ارسلان جاذب  
 ترسیم: نگارندگان، ۱۳۹۱.

شدند، سپس همان طرح با رنگی مشابه ولی با کیفیتی نازل مجدد طراحی و رنگ‌آمیزی شده است. در صورت امکان لایه‌برداری از گچ زیر تاق‌های دیگر، می‌توان امکان وجود وضعیتی مشابه در سایر درگاه‌ها را نیز بررسی کرد.

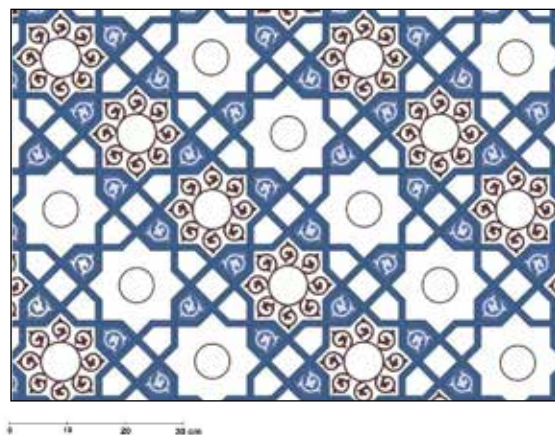

تصویر ۱۱. طرح بازسازی نقاشی زیر تاق جنوب غربی مقبره ارسلان جاذب  
 (ورودی فعلی). ترسیم: نگارندگان، ۱۳۹۱.

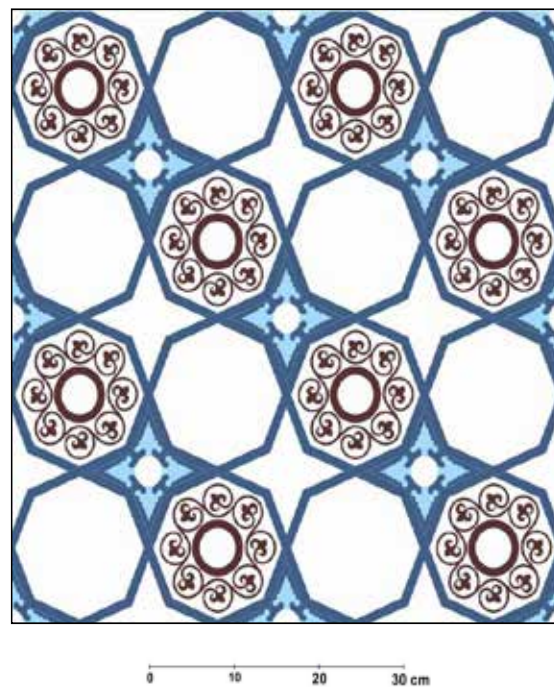

تصویر ۱۲. طرح بازسازی نقاشی زیر تاق شمال شرقی مقبره ارسلان جاذب.  
 ترسیم: نگارندگان، ۱۳۹۱.

تخریب و فرسایش بسیار فقط از طریق مشاهده تصاویر هوایی قابل تشخیص است. آنچه از بررسی تصاویر، قابل برداشت است، شباهت بسیار زیاد این بنا، به رباط چاهه در فاصله ۳۵ کیلومتری از سنگ بست، متعلق به دوره غزنوی و رباط شرف در فاصله ۹۵ کیلومتری از سنگ بست، متعلق به دوره سلجوقی است. بعید نیست که سازندگان رباط شرف در دوره سلجوقی، با تأثیرپذیری و الگوبرداری کامل، از رباط ارسلان جاذب و رباط چاهه، رباط شرف را ساخته باشند. مناره معروف به ایاز در سنگ بست، متصل به درگاه ورودی رباط ارسلان جاذب ساخته شده و در واقع بخشی از دروازه ورودی بنا بوده است.

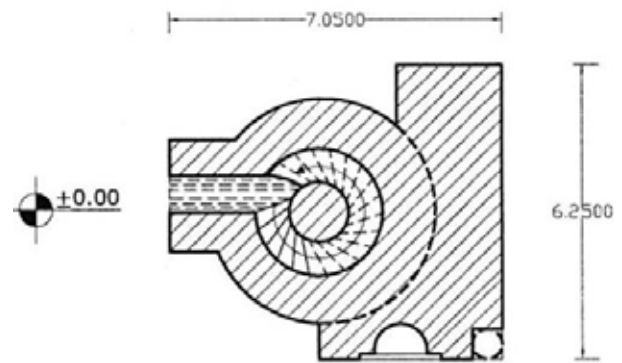

تصویر ۱۴. پلان مناره ایاز شکل. مأخذ: ابراهیمی نیا، ۱۳۸۴: شماره ۱۸A

### بررسی و مطالعه تطبیقی تزیینات مناره ایاز

نمای کلی سطح بدنه در نهایت سادگی تنها با ردیف آجرهای دوتایی با فواصل معین آراسته شده است. فواصل باقی مانده، با گچ پر شده و قبل از خشک شدن کامل، با ایجاد شیاری به قطر حدود ۲ سانتی متر، مزین شده که سطح بیرونی رباط نیز، به همین روش، تزیین شده است. تنها تزیین ساقه مناره، دو نوار باریک با آجر تراش، به شکل تکرار نقوش هندسی در بخش میانی ساقه، است (تصویر ۱۶) که نمونه‌های مدور آن در بسیاری از بناهای قرون پنجم و ششم هـ.ق، در دوره سلجوقی همانند مناره برسیان و مناره مسجد پامنار زواره و... تداوم و تکامل یافته است.

بخش اعظم تزیینات مناره، در قسمت تاج آن خلاصه شده است (تصویر ۱۷). کتیبه مناره نیز در قسمت بالا، به صورت نوار پهنی، دورتادور زیر نعلبکی، اجرا شده است. متن کتیبه کوفی؛ که با آجر تراش بر روی زمینه ساده ایجاد شده است، آیه‌ای از قرآن کریم (فصلت: ۳۳) با مضمون دعوت مسلمین به سوی خدا و انجام عمل صالح و تسلیم در برابر پروردگار است و به لحاظ محتوا، کاربری مأذنه راه، برای بنا تداعی می‌نماید (تصویر ۱۸).

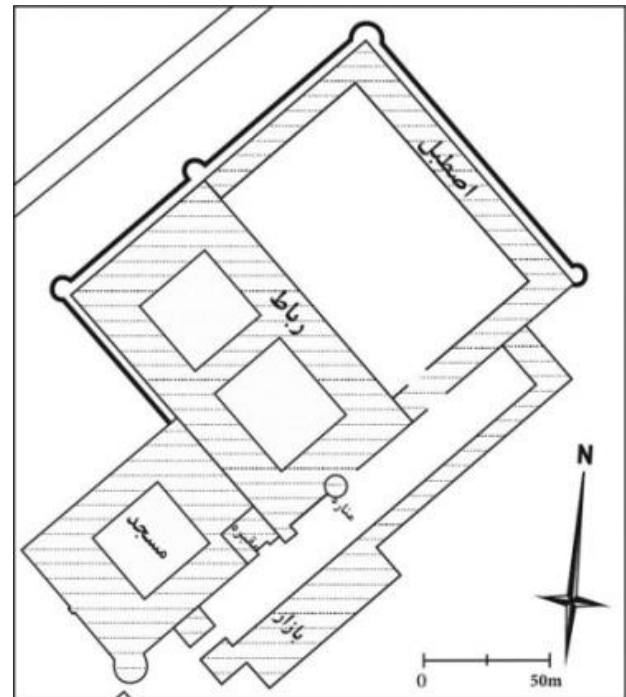

تصویر ۱۵. موقعیت مناره ایاز نسبت به رباط. ترسیم: نگارندگان، ۱۳۹۱.

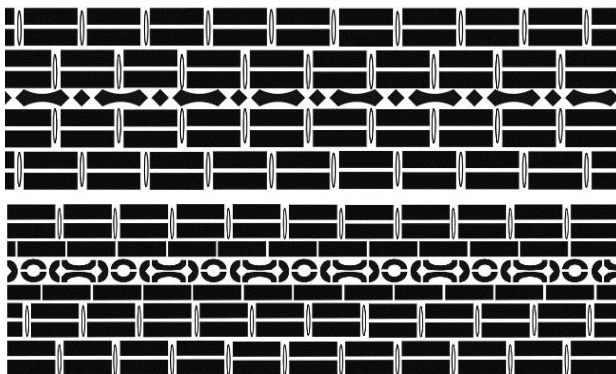

تصویر ۱۶. طرح تزیینات بخش میانی ساقه مناره ایاز. ترسیم: نگارندگان ۱۳۹۱.

شکل و دارای دو حیاط که با معبری در بخش میانی، به یکدیگر مرتبط شده است. رباط مذکور با استناد به متون تاریخی، به دستور ارسلان جاذب ساخته و به همراه مجموعه رفاهی پیرامون آن که شامل بازار، مسجد و اصطبل و باراندازی بزرگ است (تصویر ۱۵) برای رفاه تجار و رهنوردان، وقف شده است (منینی، ۱۳۸۶: ۳۱۱، ۳۱۲). بقایای رباط ارسلان جاذب، در شرایط فعلی به دلیل



اهمیتی که داشته، مورد توجه و الگوبرداری در قرون چهارم و پنجم هـ ق در خراسان بزرگ قرار گرفته است. نظر به این که ارسلان جاذب، بانی رباط و مجموعه عام‌المنفعه پیرامون آن در سنگ بست است و محل زندگی و خانه وی نیز، در شهر بلخ بوده است (بیهقی، ۱۳۸۳: ۲۴۱)، احتمال تأثیرپذیری از شیوه ساخت و تزیینات نمای مسجد نه گنبد بلخ و اجرای این شیوه، در ساخت مجموعه بناهای سنگ بست تا حدودی توجیه پذیر است.

از جمله آثار قابل مقایسه با شیوه تزیین مناره ایاز در ایران می‌توان به برج پیر علمدار دامغان (۴۱۷ ق.) (Blair, 1992: 93) اشاره کرد که بیشترین شباهت به شیوه تزیینات مناره ایاز را نشان می‌دهد. این بنا همزمان با ساخت مجموعه سنگ بست ساخته شده و شیوه آجرکاری آن، با نقوش هندسی، شیاراندازی بر روی گچ و سبک اجرای کتیبه کوفی با آجر تراش، کاملاً قابل مقایسه با مناره ایاز است (تصویر ۲۰). همچنین مناره مسجد پامناز زواره (۴۶۱ هـ ق) و مناره مسجد برسیان (۴۹۱ هـ ق) نشان‌دهنده تداوم و تکامل این شیوه آجرکاری است.

بنای بعدی، برج چهل دختران دامغان است. این بنا شباهت بسیار زیادی در سبک ساخت و تزیینات به برج پیر علمدار دارد. تاریخ ساخت آن، طبق کتیبه مندرج در پرونده ثبتی آن، ۴۴۶ هـ ق



تصویر ۱۷. طرح بازسازی تزیینات مناره ایاز. ترسیم: نگارندگان، ۱۳۹۱.

بِسْمِ اللّٰهِ الرَّحْمٰنِ الرَّحِیْمِ وَ مِنْ اَسْنُنْ اَوْلَا مِمنْ دَعَا اِلَى اللّٰهِ وَ عَمِلَ صَالِحًا وَ قَالَ اِنِّیْ مِنْ عَمَلِ اَحْمَدِ الْمُسْلِمِیْنَ السرخسی

السرخسی

تصویر ۱۸. طرح بازسازی کتیبه آجری مناره ایاز. ترسیم: نگارندگان، ۱۳۹۱.



تصویر ۱۹. مسجد نه گنبد، بلخ. مأخذ: www.arhnet.org

زیر نوار کتیبه آجری، یک نوار پهن از تزیینات آجرکاری، به شیوه تکرار نقوش هندسی، دورتادور مناره را در بر گرفته است. بعد از این نوار باریک، بدنه مناره با همان شیوهی آجرچینی دوتایی تا پایین مناره ادامه یافته است.

متأسفانه در متن کتیبه به هیچ تاریخی اشاره نشده است. ولی با استناد به متون تاریخی و مطالعه تطبیقی شیوه تزیینات، می‌توان تاریخ تقریبی ساخت مناره را حدس زد. از جمله قدیمی‌ترین اثر موجود با شیوه تزیین مشابه مناره ایاز، می‌توان به مسجد نه گنبد بلخ، منتسب به قرون سوم-چهارم هـ ق اشاره کرد (اتینگهاوزن و گرابر، ۱۳۸۶: ۳۰۰). بنای مذکور دارای عناصر سامانی رایج در خراسان بزرگ است (تصویر ۱۹). به احتمال زیاد این بنا، به دلیل

است (Ibid: 123)؛ بنابراین با فاصله زمانی کمی از زمان ساخت رباط ارسلان جاذب ساخته شده است. در هر دو برج تزیینات آجرکاری به شکل تکرار نقوش هندسی دیده می‌شود. این نوع آجرکاری، در اکثر آثار قرون چهارم تا ششم هـ ق، از جمله در رباط شرف هم دیده می‌شود.

نمونه مشابه آجرکاری و تزیینات مناره‌ایاز در رباط شرف به وفور به چشم می‌خورد. از دیگر بناهای قابل مقایسه با مناره‌ایاز، مناره مسجد سرخ ساوه است. تاریخ ساخت آن طبق متن مندرج در پرونده ثبتی آن تاریخ ۴۵۳ هـ ق است. محل مناره در فاصله ۱۰ متری از مسجد سرخ ساوه بوده که از این جهت تا حدودی شبیه به وضعیت قرارگیری میل ایاز و بقعه ارسلان جاذب است. امروزه این مسجد و مناره آن در میان الحاقات صفوی و قاجار محصور شده است. بدون در نظر گرفتن الحاقات و تغییرات موجود، ویژگی‌های ساخت و تزیین مناره و مسجد نشان‌دهنده عناصر رایج در سبک دوره غزنوی در اوایل دوره سلجوقی در ایران است (تصویر ۲۱). با نگاهی به تاریخ ساخت و سبک اجرای تزیینات مناره‌های نامبرده، تأثیر سبک تزیینات و معماری سامانی بر دوره غزنوی و آثار استمرار آن از شرق ایران تا غرب در محدوده شهر ساوه کاملاً آشکار است.

از آثار باقی‌مانده از دوره غزنوی در خارج از مرزهای ایران، برج‌های بهرام شاه و مسعود سوم غزنوی، در غزنه، متعلق به اواخر قرن ششم هـ ق، یعنی اواخر دوره غزنوی است (اتینگهاوزن و گرابر، ۱۳۸۶: ۳۸۵). علی‌رغم وجود شباهت‌هایی در سبک اجرای کتیبه و نقوش بکار رفته در تزیینات، تفاوت‌های زیادی نیز وجود دارد (تصویر ۲۲). تفاوت بسیار زیادی بین پلان بنا و تزیینات فراوان آن، با مناره‌های ساده اوایل غزنوی در ایران می‌توان یافت. سبک بکاررفته در ساخت این دو برج، نشان‌دهنده تغییر و پیشرفت سبک ساخت و تزیینات بناهای دوره غزنوی است. علاوه بر این عناصر بومی موجود در معماری افغانستان امروزی بر آثار غزنویان در غزنه و تأثیر معماری هند بعد از فتح هند توسط سلطان محمود غزنوی نیز بی‌تأثیر نبوده، همان‌طور که عناصر سامانی بر معماری اوایل غزنوی و تأثیر و تداوم آن بر معماری دوره سلجوقی در خراسان تأثیرگذار بوده است.

با استناد به موارد معرفی شده در این بخش، مناره‌ایاز، دارای عناصر رایج در معماری و تزیینات وابسته به آن، در اواخر قرن چهارم و اوایل قرن پنجم هـ ق است. چراکه ساقه مناره‌های شاخص دوره سلجوقی، اغلب دارای تزیینات آجری پرکار به صورت گره و تکرار نقوش هندسی است ولی ساقه برج‌ها و مناره‌های اوایل دوره غزنوی در ایران (اواخر قرن چهارم تا نیمه اول قرن پنجم هـ ق) اغلب با تزیینات آجری به صورت دو یا سه ردیف باریک و محدود به کلاهدک دیده می‌شود. سرتاسر ساقه این مناره‌ها به صورت ردیف‌های دوتایی آجر و شیاراندازی بر روی گچ، در فواصل آجرها



تصویر ۲۰. برج پیرعلمدار، دامغان. مأخذ: [www.arhnet.org](http://www.arhnet.org)



تصویر ۲۱. منار مسجد سرخ، ساوه عکس: آتنا میرزایی، ۱۳۹۱.

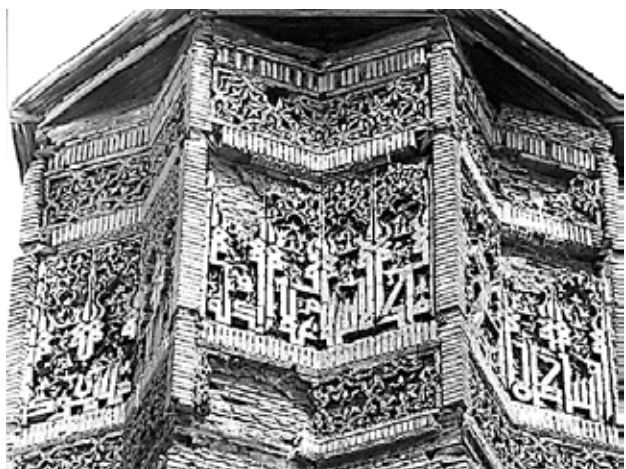

تصویر ۲۲. تزیینات کلاهدک برج مسعود سوم، غزنه.

مأخذ: [www.arhnet.org](http://www.arhnet.org)



کاربری مأذنه داشته است ضمن این که قرارگیری مناره در قسمت ورودی رباط و ارتفاع بسیار زیاد آن، همچنین احاطه دشت سنگ بست با تپه ماهورها، نشان از ایفای نقش میل راهنما برای مسافران دارد.

تزیین شده است. اما در باب کاربری دوگانه مناره ایاز، با توجه به مضمون کتیبه مناره که دعوت مسلمین به سوی پروردگار، انجام عمل صالح و تسلیم بودن در برابر امر پروردگار است به نظر می‌رسد بیشتر

## نتیجه‌گیری

در نظر گرفته شده است.

سبک معماری و تزیینات هر دو بنا، علی‌رغم فقدان تاریخ در کتیبه‌ها، تنها با استناد به متون تاریخی و مطالعه تطبیقی، صورت گرفته و نشان‌دهنده ساخت مجموعه در اواخر قرن چهارم و ابتدای قرن پنجم هـ ق است. با مشاهده سبک معماری، تزیینات مقبره، مناره و سایر بناهای مشابه، نحوه نفوذ هنر معماری دوره سامانی به هنر دوره غزنوی و مسیر حرکت آن از شرق به سمت غرب ایران تا منطقه ساوه به خوبی قابل شناسایی است. سبک معماری و تزیینات دوره غزنوی با تکامل و رشد تدریجی زمینه‌ساز و پیش‌زمینه تزیینات شاخص و شناخته شده دوره سلجوقی شده است. به دلیل کمبود آثار دوره غزنوی در خاک ایران یا بازسازی مجدد آن‌ها در دوره سلجوقی شناخت کمی نسبت به ویژگی‌های این دوره از تاریخ معماری ایران وجود دارد تا جایی که حتی برخی از بناهای ساخته شده در اواخر حکومت غزنویان در ایران را هم به دوره سلجوقی نسبت می‌دهند.

با توجه به مدارک و شواهد ارائه شده و بازنگری صورت گرفته در پلان مقبره ارسلان جاذب و منار ایاز در سنگ بست، این دو بنا برخلاف موقعیت بازسازی شده فعلی، در واقع جزئی از مجموعه عام‌المنفعه بزرگی هستند که توسط ارسلان جاذب ساخته و وقف شده است.

بنای آرامگاه با چهار ورودی و پیروی از سبک آرامگاه‌های سامانی به نحوی اجرا شده که ورودی سمت جنوب شرقی، نقش ورودی اصلی مسجد را داشته است. دو ورودی، داخل کالبد مسجد قرار داشته و بعد از عبور از فضای گنبدخانه و زیارت مزار ارسلان جاذب، راه‌های دسترسی به دو شبستان شمال شرقی و جنوب غربی را فراهم می‌کرده است.

مناره معروف به میل ایاز نیز دارای کاربری دوگانه یعنی مأذنه برای مسجد و میل راهنما برای مسافران به سوی رباط بوده است. مناره در جانب چپ درگاه ورودی قرار داشته و ورودی آن با فاصله ۳۳ متری از مقبره، درست در مقابل ورودی شمال شرقی مقبره،

## فهرست منابع

- پوپ، آرتور. (۱۳۸۷). «آذین‌های معماری». در: بررسی هنر ایران، ج ۳، ترجمه نوشین دخت نفیسی، ویراستار: پوپ، آرتور و فیلیس اکرم، تهران: انتشارات علمی و فرهنگی، صص: ۱۵۹۲-۱۴۸۷.
- پیرنیا، محمدکریم. (۱۳۸۷). سبک‌شناسی معماری ایران، تهران: نشر معمار.
- حموی، یاقوت بن عبدالله. (۱۳۵۶ ق). معجم البلدان، ج ۳، بیروت: انتشارات دارصادر.
- دیتز، ارنست. (۱۳۸۷). اصول و انواع، در: بررسی هنر ایران، ج ۳، ترجمه: باقر آیت‌الله زاده شیرازی، ویراستار: پوپ، آرتور و فیلیس اکرم، تهران: انتشارات علمی و فرهنگی، صص: ۱۱۴۴-۱۱۳۱.
- ذهبی، محمد بن احمد. (بی تا). العبر فی خبر من عبر (از ۳۱۹-۵۴۶ هـ. ق)، ج ۲، بیروت: انتشارات دارالکتب العلمیه.
- رایتی مقدم، حسین و دانشدوست، یعقوب. (۱۳۵۳). گزارش مرمت

- ابراهیم‌نیا، مهدی. (۱۳۸۴). مستندسازی مقبره و میل ایاز، آرشیو نقشه سازمان میراث فرهنگی صنایع دستی و گردشگری خراسان رضوی، مشهد.
- ابن اثیر، علی بن محمد. (۱۳۷۳). اللباب فی تهذیب الانساب، ج ۲، بیروت: انتشارات دار صادر.
- اتینگهاوزن، ریچارد و گرابر، الگ. (۱۳۸۶). هنر و معماری اسلامی، ج ۱، ترجمه یعقوب آژند، تهران: انتشارات سمت.
- اتینگهاوزن، ریچارد و بمباچی، امیرتو شراتو (۱۳۷۶). تاریخ هنر ایران (هنر سامانی و غزنوی)، ج ۷، ترجمه یعقوب آژند، تهران: انتشارات مولی.
- بینش، تقی. (۱۳۵۲). رابطه معماری حرم مطهر رضوی با بقعه سنگ بست، نامه آستان قدس، (۳۹): ۶۸-۵۲.
- بیهقی، خواجه ابوالفضل محمدبن حسین. (۱۳۸۳). تاریخ بیهقی، مشهد: انتشارات دانشگاه فردوسی مشهد.

- فوجانی، عبدالله. (۱۳۶۴). کتیبه‌های سفال نیشابور، تهران: انتشارات موزه رضا عباسی.
- کیانی، محمدیوسف. (۱۳۸۲). تاریخ هنر معماری ایران در دوره اسلامی، تهران: انتشارات سمت.
- گردیزی، عبدالحی. (۱۳۴۷). تاریخ گردیزی، تهران: نشر بنیاد فرهنگ ایران.
- منینی، احمد ابن علی. (۱۳۸۶ ق). فتح الوهبی علی تاریخ ابی نصر العتبی، قاهره: انتشارات مکتبه الوهبیه.
- مهدوی، سیروس. (۱۳۷۹). «ارسلان جاذب و آرامگاه او»، فصلنامه خراسان پژوهی، ۳ (۱): ۱۳۸-۱۲۹.
- Bivar, A. D. H. (1977). The Inscription of Sālār Khalīl in Afghanistan, *Journal of the Royal Asiatic Society of Great Britain and Ireland*, (new series), vol:109, pp.145-149.
- Blair, S. Sh. (1992). *The Monumental Inscriptions from early Islamic IRAN and TRANSOXIANA*, Leiden.
- Sourdel, D. & Sourdel, J. (1979). *A propos des Monument de Sangbast'*, IRAN, vol: 7, pp.102-114.
- Stronach, D. & Young, C. (1996). *Three Seljuq Tomb Towers*, IRAN, vol:IV, pp.1-20.
- و پیگردی مقبره ارسلان جاذب، آرشیو سازمان میراث فرهنگی صنایع دستی و گردشگری خراسان رضوی، مشهد.
- سمرقندی، دولت‌شاه. (۱۳۸۲). تذکره الشعراء، مصحح: ادوارد براون، تهران: انتشارات اساطیر.
- سمعانی، عبدالکریم بن محمد. (۱۳۸۲ ق). الانساب، ج ۷، حیدرآباد دکن: انتشارات دائرةالمعارف العثمانیه.
- ظهیری نیشابوری، ظهیرالدین. (۱۳۳۲). سلجوقنامه، تهران: انتشارات کلاله خاور.
- عتبی، محمد بن عبدالجبار. (۱۳۳۴). تاریخ یمینی، ترجمه: ابوالشرف ناصح بن ظفر بن سعد جرفادقانی، تهران: چاپخانه محمدعلی فردین.
- عطاردی، عزیزالله. (۱۳۸۱). فرهنگ خراسان (توس)، ج ۱، تهران: انتشارات عطارد.
- عقابی. محمد مهدی. (۱۳۷۶). دایره‌المعارف بناهای تاریخی ایران در دوره اسلامی: بناهای آرامگاهی، تهران: پژوهشگاه فرهنگ و هنر اسلامی.
- غروی، مهدی. (۱۳۵۶). سیمرغ سفید (۳)، هنر و مردم، (۱۷۹): ۷-۱۰.
- فرشته نژاد، مرتضی. (۱۳۵۸). گره‌سازی و گره‌چینی در هنر معماری ایران، تهران: انتشارات انجمن آثار ملی.